

325F L

Hydraulikbagger



Motor

Motortyp	Cat® C4.4 ACERT™	
Leistung – ISO 14396 (metrisch)	122 kW	166 PS
Leistung – ISO 9249 (metrisch)	120 kW	163 PS

Antrieb

Höchstgeschwindigkeit	5,6 km/h
Maximale Zugkraft	203 kN

Gewichtsangaben

Gewicht, max.	26.246 kg
---------------	-----------

Wenn Sie Arbeiten auf engstem Raum erledigen müssen und Sie absolute Höchstleistung zu den geringstmöglichen Kosten pro Arbeitseinheit benötigen, die Ihnen ein 25-t-Bagger bieten kann, dann ist der Cat 325F L genau die richtige Wahl für Sie. Sie werden Ihre Entscheidung mit Sicherheit nicht bereuen.

Stellen Sie sich vor, Sie sitzen an den Joysticks eines der weltweit besten Kurzheckbagger, des neuen Cat 325F L. Diese Maschine verfügt über einen höchst effizienten C4.4 ACERT-Motor, der die Emissionsnormen EPA Tier 4 Final (USA)/Stufe IV (EU) erfüllt und mit einem besonders niedrigen Kraftstoffverbrauch glänzt. Zudem spricht das hochmoderne Hydrauliksystem äußerst schnell auf jeden Ihrer Befehle an. Jede Bewegung der "Stiele" fühlt sich wie eine natürliche Verlängerung Ihres Arms an – mit dem Unterschied, dass Sie keine ca. 12.000 kg stemmen können. Dank dieser sanften und gut steuerbaren Leistung können Sie den ganzen Tag buchstäblich Tonnen von Material mit unglaublicher Geschwindigkeit, Präzision und Souveränität bewegen.

Fügen Sie jetzt noch die robusten Konstruktionselemente hinzu, die für einen sicheren Stand sorgen, eine Arbeitsumgebung, die Ihren Komfort und Ihre Produktivität verbessert, Wartungsstellen, die Ihre routinemäßigen Wartungsarbeiten schnell und einfach gestalten, das optionale Planiersteuerungssystem Cat Grade Control, mit dessen Hilfe Sie präzise Ebenen und Hänge anlegen können, und schließlich zahlreiche Cat-Arbeitsgeräte sowie die Cat-Arbeitsgerätesteuerung, mit denen Sie eine breite Palette von Aufgaben schnell erledigen können, dann werden Sie feststellen, dass Sie in dieser Größenklasse einfach keinen besser konstruierten, zuverlässigeren, vielseitigeren oder lohnenswerteren Bagger finden – ganz gleich, bei welchem Hersteller und wo Sie sich umsehen.

Inhalt

Kurzheck.....	4
Sparsam im Verbrauch	5
Zuverlässig und produktiv	6
Einfach zu bedienen	8
Robuste Konstruktion	10
Robuster Umlenkmechanismus.....	11
Vielseitig.....	12
Integrierte Technologien	14
Sichere Arbeitsumgebung.....	16
Wartungsfreundlichkeit	17
Rundum-Kundenservice	18
Nachhaltigkeit	18
Technische Daten	19
Standardausrüstung.....	29
Sonderausrüstung	30
Anmerkungen	31





Kurzheck

Ideale Größe für Arbeiten auf engstem Raum

Sicheres Arbeiten

Durch seine Kurzheckkonstruktion eignet sich der 325F L ideal für Arbeiten auf beengtem Raum, etwa Straßenarbeiten mit gesperrten Fahrstreifen oder Arbeiten in der Nähe von Gebäuden oder anderen Objekten, die nicht beschädigt werden sollen. Mit einem Frontschwenkradius von 2,34 m und einem Heckschwenkradius von 1,72 m kann die Maschine innerhalb eines Arbeitsbereichs von 4,06 m für Grab-, Schwenk- und Abkipparbeiten eingesetzt werden. Bei einer Drehung um 90 Grad ragen nur 135 mm des Kontergewichts seitlich über den Unterwagen hinaus, sodass Lkw und Leit- oder Schutzwände näher an der Maschine positioniert werden können.

Effizientes Arbeiten

Anders als bei einer Maschine mit Standardradius befindet sich der Ausleger beim 325F L in der Mitte der Maschine. Dadurch wird nicht nur der Frontschwenkradius verkleinert, sondern darüber hinaus wird die Frontraglast dank größerer Stabilität erhöht.

Komfortables Arbeiten

Die Maschine verfügt über eine großzügige ROPS-Fahrerkabine (Rollover Protective Structure, Überrollschutz). Mit niedrigen Geräuschpegeln, guten Sichtverhältnissen, bequem erreichbaren Schaltern und Bedienelementen sowie einem voll verstellbaren Sitz profitieren Sie den ganzen Tag von einem überaus komfortablen Arbeitsplatz.

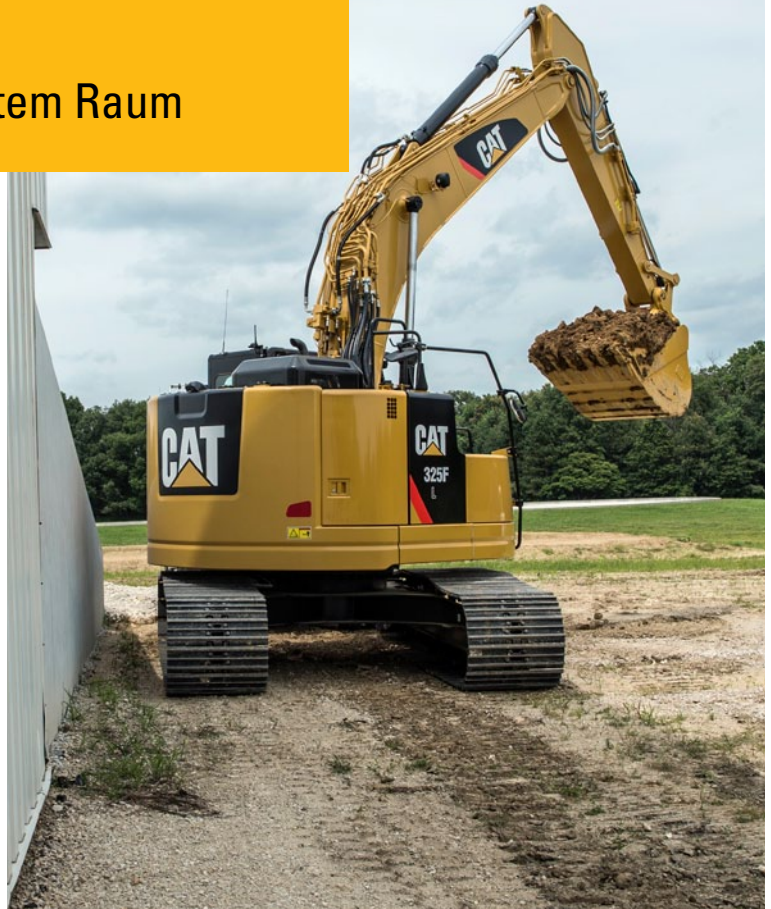



Sparsam im Verbrauch

Leistungsstark und sparsam im Verbrauch, um Ihre Erwartungen zu erfüllen

Bewährte Technologie

Jeder ACERT-Motor gemäß Tier 4/Stufe IV verfügt über eine Kombination aus bewährten Elektronik-, Kraftstoff-, Luft- und Nachbehandlungskomponenten. Durch Anwendung bewährter Technologien können die hohen Erwartungen unserer Kunden an Produktivität, Kraftstoffnutzung, Zuverlässigkeit und Nutzungsdauer erfüllt werden.

Folgende Ergebnisse können Sie von unseren Maschinen erwarten:

- **Verbesserte Kraftstoffeffizienz** gegenüber dem vorherigen Tier-3/Stufe-III-A-Modell 321D L CR.
- **Hohe Leistung** bei einer Vielzahl von Anwendungen.
- **Höhere Zuverlässigkeit** durch Teilegleichheit und konstruktive Vereinfachung.
- **Maximale Betriebszeiten und geringere Kosten** mit erstklassigem Cat-Händlerservice.
- **Minimale Auswirkungen** auf Abgasnachbehandlungssysteme – kein Eingriff des Fahrers erforderlich.
- **Langlebigkeit** mit langer Nutzungsdauer.
- **Bessere Kraftstoffnutzung** bei minimalen Wartungskosten.
- **Gewohnt hervorragende Leistung und bestes Ansprechverhalten.**

Weniger Kraftstoff, mehr Leistung

Während der 325F weniger Kraftstoff verbraucht als das Tier-3-/Stufe-III-A-Modell (321D L CR), liefert er tatsächlich fast 4 % mehr Leistung. Wie ist das möglich? Ganz einfach. Moderne Motorentchnik und Systemsteuerung. Die isochrone Regelung beispielsweise ermöglicht einen Motorlauf mit konstanter unterer Drehzahl, aber auf einem optimalen Punkt in der Leistungskurve, womit maximale Effizienz gewährleistet ist. Die Motordrehzahlautomatik trägt ebenfalls dazu bei, indem die Drehzahl abgesenkt wird, wenn die Maschine keine höhere Drehzahl benötigt. Die automatische Leerlaufabschaltung schaltet den Motor aus, wenn dieser länger als die festgelegte Zeitdauer im Leerlauf gelaufen ist, die über den Monitor bequem eingestellt werden kann. Zusätzlich haben Sie die Wahl zwischen drei verschiedenen Leistungsstufen: hohe Leistung, Standardleistung und verbrauchsarme Leistung. Wechseln Sie einfach über die Schalttafel zwischen den Leistungsstufen, um den jeweiligen Einsatzanforderungen gerecht zu werden. Gemeinsam tragen all diese Vorteile zur Reduzierung des Kraftstoffverbrauchs, zur Verringerung der Reparatur- und Wartungskosten sowie zur Verlängerung der Motorlebensdauer bei.

Biodiesel – kein Problem

Der C4.4 ACERT-Motor ist auf die Verwendung von Biodiesel bis zu B20 gemäß ASTM 6751 ausgelegt – für mehr Flexibilität hinsichtlich potenzieller Kraftstoffeinsparungen.

Zuverlässig und produktiv

Kraft für Materialbewegung mit maximaler
Geschwindigkeit, Einfachheit und Präzision



Kraftvolle, schnell ansprechende Konstruktion

Wirklich neu beim 325F L ist die elektronische Steuerung des Hydraulikventils. Die Hydraulikleistung mit elektronischer Steuerung ist in den elektronischen Motor integriert. Sie ist in sanfter und spricht schneller an als die herkömmliche Hydrauliksteuerung. Darüber hinaus trägt sie zu einem geringeren Energieverbrauch und weniger Verschleiß bei, was letztendlich zu niedrigeren Vorhalte- und Betriebskosten führt.

Logische Anordnung

Alle wichtigen Hydraulikkomponenten sind strategisch eng beieinander angeordnet. Dies führt zu geringeren Reibungsverlusten und weniger Druckabfall, womit Ihnen letztendlich mehr Hydraulikleistung für anspruchsvolle Arbeiten zur Verfügung steht.

Arbeitsgerätesteuerung für verbesserte Leistung

Die Arbeitsgerätesteuerung ist ein spezieller Vorteil von Cat-Baggern, der für einzigartigen Komfort und verbesserte Leistung bei Ihrer täglichen Arbeit sorgt. Das Elektroniksystem speichert Durchflüsse und Drücke von bis zu 20 Arbeitsgeräten im Fahrerkabinnenmonitor. Dadurch sind keine Neukalibrierungen bei Arbeitsgerätewechseln erforderlich. Es arbeitet sowohl mit Ein- als auch Zweiwege-Durchfluss-Arbeitsgeräten und kann mit einer dritten Pumpe sowie einem Mitteldruckkreis ausgestattet werden, sodass auch Geräte wie Scheren, Greifer und Kipplöffel verwendet werden können. Mit einem optionalen Schnellwechslerkreis können die Arbeitsgeräte noch schneller gewechselt werden – mehr Produktivität geht nicht.



Einfach zu bedienen

Dank Ergonomie und Komfort bleiben Sie den ganzen Tag über produktiv



Sichere und ruhige Fahrerkabine

Die ROPS-Fahrerkabine (Rollover Protective Structure, Überrollschutz) trägt dank besonderer Viskoseauflagen und einer speziellen Dachauskleidung sowie einer Abdichtung zur Begrenzung von Vibrationen und Geräuschen zu Ihrem Komfort bei. Die Fahrer kommen in den Genuss einer geräuscharmen und komfortablen runderneuerten Fahrerkabine.

Exzellente Ergonomie

Breite Sitze mit Luftfederung und Heizoptionen verfügen über eine verstellbare Rückenlehne, obere und untere Gleitverstellungen sowie über Höhen- und Kippwinkeleinstellmöglichkeiten und gewährleisten so maximalen Komfort.

Die Klimaautomatik sorgt dafür, dass der Fahrer bei heißem und bei kaltem Wetter den ganzen Tag bequem sitzt und produktiv bleibt.

Ablagen befinden sich in den vorderen, hinteren und seitlichen Konsolen der Fahrerkabine. Ein Getränkehalter eignet sich für einen großen Becher, und in der Ablage hinter dem Sitz findet eine große Verpflegungsbox oder ein Werkzeugkasten Platz.

Stromanschlüsse stehen zum Aufladen von elektronischen Geräten wie MP3-Player, Mobiltelefon oder auch Tablet zur Verfügung.

Bedienelemente nur für Sie

Die Joystick-Konsolen rechts und links lassen sich individuell einstellen, um den Fahrerkomfort zu erhöhen und die Produktivität über den Tag zu verbessern. Außerdem verfügt der rechte Joystick über eine Taste, die die Motordrehzahl drosselt, wenn der Fahrer nicht arbeitet, um Kraftstoff zu sparen. Bei einmaliger Betätigung wird die Geschwindigkeit gedrosselt, bei nochmaliger Betätigung wird sie für den normalen Betrieb wieder erhöht.



Ein hilfreiches Display

Der neue LCD-Monitor lässt sich leicht einsehen und navigieren. Es können damit nicht nur bis zu 10 verschiedene Arbeitsgeräte gespeichert werden, sondern er ist außerdem in bis zu 44 verschiedenen Sprachen programmierbar, was bei den heutigen Belegschaften unterschiedlicher Herkunft hilfreich ist. Auf dem Monitor werden wichtige Informationen für den effizienten Betrieb deutlich angezeigt. Außerdem gibt er das Bild der serienmäßigen Rückfahrkamera wieder, damit der Fahrer immer sieht, was um ihn herum passiert, und sich ganz auf die jeweilige Arbeit konzentrieren kann.

Dauerhafte Konstruktion

Für anspruchsvolle Einsätze entwickelt



Robuster Rahmen

Der 325F L ist eine gut verarbeitete Maschine mit einer sehr langen Nutzungsdauer. Der Oberwagen hat Befestigungen, die speziell der Stabilisierung der HD-Fahrerkabine dienen. Er ist zudem rund um die Bereiche verstärkt, die vielen Spannungen unterliegen, wie der Auslegerfuß oder die Schürze. Massive Schrauben verbinden den Laufrollenrahmen mit dem Unterwagen, und zusätzliche Schrauben erhöhen die Grabkraft der Maschine, wodurch Ihre Produktivität gesteigert wird.

Stabiler Unterwagen

Der lange Unterwagen des 325F L trägt erheblich zur hervorragenden Stabilität und Langlebigkeit der Maschine bei. Bodenplatten, Kettenglieder, Laufrollen, Leiträder und Seitenantriebe sind aus robustem, hochfestem Stahl gefertigt. Das Cat-GLT2-Kettenglied 2 (Grease Lubricated Track, fettgeschmierte Laufwerkskette) schützt bewegliche Teile, indem Eindringen von Wasser, Schmutz und Staub verhindert und das Schmierfett abgedichtet wird, was für längere Nutzungsdauer und reduzierte Geräusche beim Fahren sorgt. Der optionale Führungsschutz trägt zur Aufrechterhaltung der Kettenausrichtung bei und verbessert so den Auslastungsgrad der Maschine – ganz gleich, ob Sie auf einem ebenen schweren Steinspeicher oder einem steilen, nassen Feld mit Schlamm fahren.

Massives Kontergewicht

Das Kontergewicht wiegt 6800 kg, um eine maximale Tragfähigkeit zu erzielen – bei Arbeiten nach vorn und über die Seite. Das Gewicht ist abgerundet, um den Überhang zu reduzieren. Es ist mit massiven Schrauben direkt mit dem Hauptrahmen verschraubt, um maximale Steifigkeit zu gewährleisten. Darüber hinaus verfügt das Gegengewicht über ein integriertes Gehäuse zum Schutz der serienmäßigen Rückfahrkamera der Maschine.



Robuste Löffelumlenkung

Sonderausrüstung für Arbeiten, bei denen lange Reichweite und Präzision im Nahbereich gefragt sind

Robuste Konstruktion

Bei allen Auslegern und Stielen sorgen innere Versteifungen für zusätzliche Haltbarkeit, und alle werden einer Ultraschallprüfung unterzogen, um Qualität und Zuverlässigkeit sicherzustellen. Groß dimensionierte Kastenprofilkonstruktionen mit starken, mehrlagig gefertigten Teilen, Gussstücken und Schmiedeteilen werden in stark beanspruchten Bereichen wie Auslegernase, Auslegerfuß sowie Ausleger- und Stielzylindern zur Erhöhung der Haltbarkeit bei anspruchsvollen Arbeiten eingesetzt.

Ausleger und Stiel

Die Kombination aus Standardausleger und -stiel ermöglicht einzigartige Vielseitigkeit, etwa beim Aufnehmen und Verlegen unterirdischer Versorgungsleitungen oder beim Beladen von Lkw.

Die VA- bzw. Verstellauslegerkonfiguration* (Variable Angle, variabler Winkel) zeichnet sich durch überragende Flexibilität und Vielseitigkeit über den gesamten Arbeitsbereich aus. Die Auslegerstellung kann von 90° in der ganz eingefahrenen Position bis 180° in der voll ausgefahrenen Position verändert werden. Voll ausgefahren bietet der Arbeitsbereich maximale Grabtiefe, Reichweite und Arbeitshöhe. Entsprechend kann in der ganz eingefahrenen Position näher an den Ketten gearbeitet werden, das Hubvermögen ist größer, und das Arbeiten auf engem Raum ist besser möglich.

Gelenke und Bolzen

Die Koppel zwischen Stiel und Löffel ist auf langfristige HD-Hubeinsätze ausgelegt. Mit einer integrierten Huböse steigert die Koppel die Tragfähigkeit der Maschine, indem der Lastpunkt herabgesetzt und die Leistung der Auslegerzylinder optimal genutzt wird. Sämtliche Bolzen der Arbeitsausrüstung verfügen über eine dicke Hartverchromung, die eine hohe Verschleiß- und Korrosionsbeständigkeit gewährleistet. Die Bolzen mit großem Durchmesser verteilen das Lastgewicht und tragen so zu einer langen Lebensdauer von Bolzen, Ausleger und Stiel bei.

*Nur für Europa.

Sprechen Sie mit Ihrem Cat-Händler, um die beste Arbeitsausrüstung für Ihr Einsatzgebiet auszuwählen.

Vielseitig

Hohe Einsatzvielfalt mit einer Maschine





Die Maschine optimal nutzen

Der 325F L ist eine vielseitige Maschine mit viel Leistung auf wenig Raum, die sich mit den zahlreichen Arbeitsgeräten von Cat Work Tools noch zusätzlich steigern lässt.

Schneller Aufgabenwechsel

Mit Cat-Schnellwechslern lassen sich die Anbaugeräte schnell wechseln und an die jeweilige Aufgabe anpassen. Mit dem speziellen Cat-CW-Schnellwechsler lassen sich Ausfallzeiten leicht verringern. Zudem werden die Flexibilität am Einsatzort und die Gesamtproduktivität gesteigert.

Graben, Reißen und Laden

Es steht eine breite Palette an Löffeln für Mutterboden sowie extrem hartes Material wie Erz und Granit mit hohem Quarzanteil zur Verfügung. Alternativ zum Sprengen können Sie Gestein auch herausreißen. Löffel mit großem Fassungsvermögen beladen Lkw in wenigen Arbeitsgängen und sorgen so für maximale Produktivität.

Ausbrechen, Abbrechen und Verschrotten

Mit einem Hydraulikhammer kann die Maschine Gestein in Steinbrüchen ausbrechen. Außerdem eignet er sich problemlos zum Abreißen von Brückenpfeilern und armiertem Beton bei Straßenarbeiten.

Mit Arbeitsgeräten wie Universalscheren und Pulverisierern eignet sich Ihre Maschine ideal für Abbrucharbeiten und die Verarbeitung des anfallenden Gesteins. Scheren mit 360°-Drehung lassen sich an der Maschine montieren, um Altstahl und -metall zu verarbeiten.

Einstellung der Maschine für optimale Wirtschaftlichkeit

Ihr Cat-Händler kann Hydrauliksätze für die ordnungsgemäße Funktion aller Cat-Arbeitsgeräte montieren und so die Betriebszeit der Maschine und Ihren Gewinn steigern.

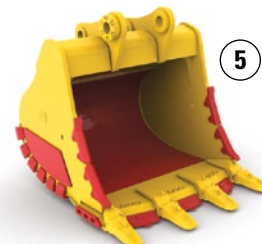
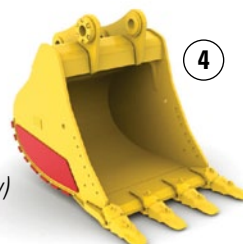
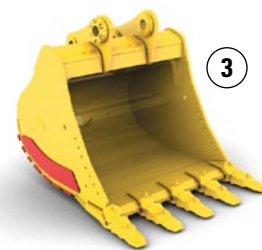
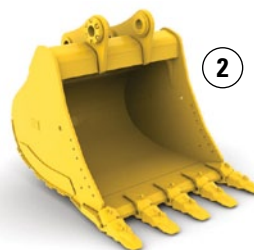

- 1) Spezieller CW-Schnellwechsler 2) Universaleinsatz (GD, General Duty)
3) Schwereinsatz (HD, Heavy Duty) 4) Schwersteinsatz (SD, Severe Duty)
5) Extremeinsatz (XD, Extreme Duty)

Integrierte Technologien

Überwachung, Koordination und Verbesserung der Arbeiten am Einsatzort



Cat Connect nutzt Technologien und Services geschickt zur Verbesserung der Effizienz am Einsatzort. Mit den Daten der technologisch ausgerüsteten Maschinen erhalten Sie mehr Informationen und Erkenntnisse über Ihre Maschinen und Arbeitsschritte als jemals zuvor.

Die Technologien von Cat Connect bieten Verbesserungen in folgenden wichtigen Bereichen:



MASCHINEN-
MANAGEMENT

Maschinenmanagement – Längere Maschinenverfügbarkeit und niedrigere Betriebskosten.



PRODUKTIVITÄT

Produktivität – Produktion überwachen und Effizienz am Einsatzort verwalten.



SICHERHEIT

Sicherheit – Höhere Aufmerksamkeit am Einsatzort zur Sicherheit von Mitarbeitern und Maschinen.

LINK-Technologien

LINK-Technologien wie Product Link™ sind tief in Ihre Maschine integriert und übertragen drahtlos wichtige Informationen, einschließlich Standort, Betriebsstunden, Kraftstoffverbrauch, Leerlaufzeit und Ereigniscodes.

Product Link/VisionLink®

Der einfache Zugriff auf Daten aus Product Link über die Online-Schnittstelle VisionLink ermöglicht Ihnen die Überwachung der Leistung Ihres Fuhrparks. Anhand dieser Informationen können Sie rechtzeitig Entscheidungen treffen, die auf Fakten basieren und so die Effizienz und Produktivität am Einsatzort steigern und die Kosten verringern können.

GRADE-Technologien

Grade-Technologien vereinen digitale Geländemodelle und ein kabinenmontiertes Maschinenführungssystem, damit Sie das Planum schneller und präziser mit nur minimalen Absteckarbeiten und Planumskontrollen erreichen. Dadurch steigern Sie Ihre Produktivität und stellen Ihre Arbeiten schneller fertig, mit weniger Durchgängen, einem geringeren Kraftstoffverbrauch und geringeren Kosten.



Cat Grade Control Depth and Slope

Die werksseitige, integrierte 2D-Höhen- und Neigungsanzeige Cat Grade Control zeigt dem Fahrer die Höhe der Löffelschneide an. Hierdurch kann der Fahrer schneller und genauer das Soll-Planum erstellen. Die aktuelle Höhe der Zahnspitzen wird in Echtzeit auf dem leicht ablesbaren Standard-Monitor in der Fahrerkabine angezeigt und informiert den Fahrer, wie viel abgetragen oder aufgefüllt werden muss. Schnell ansprechende Sensoren geben sofortige Rückmeldung, während der Fahrer über optional integrierte Joystick-Tasten schnelle Einstellungen vornehmen kann, um ein gleichmäßiges und hochwertiges Planum beizubehalten. Es können Warnmeldungen eingestellt werden, die den Fahrer darauf hinweisen, dass die Löffelumlenkung oder der Löffel eine vorgegebene Höhe oder Tiefe erreicht hat, z. B. in Bereichen mit niedrigen Decken oder beim Graben in der Nähe von Wasserleitungen. Absteckarbeiten und Planumskontrollen werden minimiert, sodass weniger Arbeiter auf dem Gelände erforderlich sind und die Sicherheit erhöht wird.

Funktioniert am besten bei einfachen 2D-Anwendungen wie dem Ausheben von Fundamenten oder Planieren von steilen Böschungen. Einfache Aufrüstung auf AccuGrade™, wenn 3D-Steuerung erforderlich ist.

Cat AccuGrade

Das vom Händler eingebaute AccuGrade-System zeigt Führungsinformationen in 3D an, sodass komplexe Schnitte und Konturen ohne Absteckarbeiten und Planumskontrollen durchgeführt werden können. Ein eigenes Display zeigt einen digitalen Geländeplan mit Position und Höhe der Zahnspitzen in 3D an, sodass Sie genau sehen, wo Sie arbeiten und wie viel abgetragen oder aufgefüllt werden muss.

Die anschlussfertige Konstruktion des 325F L vereinfacht die Aufrüstung. Wählen Sie die Satellitensteuerung (GNSS, Global Navigation Satellite System, globales Navigationssatellitensystem) für große Bauprojekte mit komplexen Aufgaben oder universelle Nachverfolgungsstationen (Universal Total Station, UTS) in Bereichen mit begrenztem GNSS-Empfang.



Sichere Arbeitsumgebung

Funktionen für Ihren täglichen Schutz

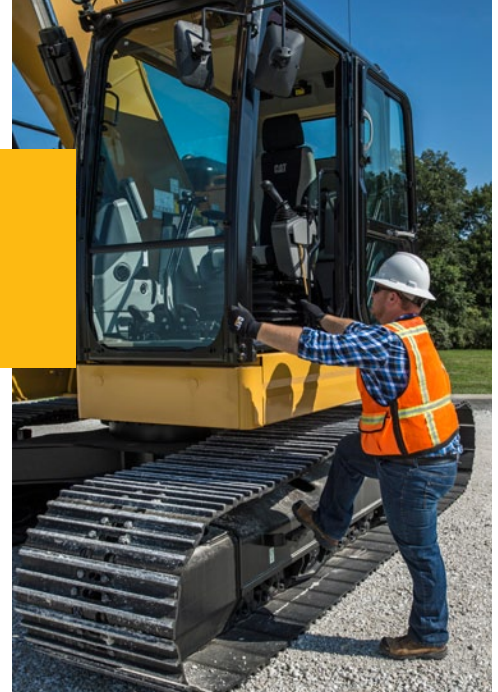

Eine sichere und ruhige Fahrerkabine

Die ROPS-Fahrerkabine (Rollover Protective Structure, Überrollschutz) bietet eine sichere Arbeitsumgebung, wenn Sie korrekt sitzen und angeschnallt sind. Sie trägt außerdem zu Ihrem Komfort bei, weil sie mit einem verstärkten Rahmen mit speziellen Viskoseauflagen verbunden ist, der Vibrationen und unnötige Geräusche dämpft. Durch eine spezielle Dachauskleidung und Abdichtung ist es in der Fahrerkabine so leise wie in einem modernen Lkw. Optionale Schutzsysteme wie der Steinschlagschutz (FOGS, Falling Object Guard System) schützen Sie und Ihre Maschine.

Sichere Kontaktpunkte

Über mehrere große Trittstufen gelangen Sie in die Fahrerkabine sowie an die Komponenten. Verlängerte Handläufe ermöglichen den sicheren Zugang zum Oberdeck. Rutschhemmende Trittleche verringern die Rutschgefahr bei jedem Wetter und zur Reinigung können sie abgenommen werden.

Hervorragende Sicht

Die großen Fenster tragen wesentlich zur Sichtverbesserung nach vorn und zur Seite bei, und die verfügbare Rückfahrkamera liefert über den Monitor in der Fahrerkabine ein klares Sichtfeld hinter der Maschine.

Intelligente Beleuchtung

Halogenscheinwerfer sorgen für optimale Ausleuchtung, und die Fahrerkabinen- und Auslegerscheinwerfer können mit einer Ausschaltverzögerung von bis zu 90 Sekunden nach Abstellen des Motors programmiert werden, damit Sie die Maschine sicher verlassen können.





Servicefreundlichkeit

Konzipiert für eine schnelle und einfache Wartung



Onboard-Überwachung

Der 325F L verfügt über ein Vor-dem-Start-Überwachungssystem, das dem Fahrer die Überprüfung von Kühlmittel-, Hydrauliköl- und Motorölstand aus der Fahrerkabine ermöglicht. Der Monitor zeigt zudem Flüssigkeits- und Filterwechselintervalle an, um zu gewährleisten, dass die Maschine stets ihre optimale Leistung liefert.

Sicherer und bequemer Zugang

Der Betriebsstundenzähler kann aus der Fahrerkabine abgelesen werden, und die meisten routinemäßigen Wartungspunkte wie Zapfventile und Schmierstellen können sicher und bequem vom Boden aus erreicht werden. Die Filter sind zusammen angeordnet, um die Wartungsfreundlichkeit zu verbessern. Serviceräume sind mit breiten Wartungsklappen und HD-Befestigungsteilen ausgestattet, um ein unbeabsichtigtes Zufallen zu verhindern – all das macht Wartungsarbeiten einfacher und sicherer.



Weitere Vorteile bei der Wartung

Die Ablassleitungen unter der Maschine erleichtern Ihnen das Ablassen von Wasser und Ablagerungen bei der routinemäßigen Wartung. Sie ermöglichen zudem problemlose Ölwechsel ohne Spezialwerkzeug oder Verschüttungsgefahr. Gleiches gilt für die integrierte Kraftstoffstandanzeige, mit deren Hilfe die Gefahr einer Kraftstofftanküberfüllung vermindert wird.

Entlüftungslösung

Eine elektrische Kraftstoffentlüftungspumpe im Pumpenraum macht ein manuelles Entlüften nach dem Filterwechsel überflüssig. Sie verhindert außerdem die Gefahr einer Kraftstoffverschmutzung, indem ungefilterter Kraftstoff während eines Filterwechsels nicht rückverfüllt kann.



Rundum- Kundenservice

Unübertroffene Qualität auch
beim Kundendienst

Weltweite Ersatzteilverfügbarkeit

Cat-Händler nutzen ein weltweites Ersatzteilnetzwerk, um die Betriebszeit der Maschinen zu maximieren. Darüber hinaus können sie Ihnen helfen, mit werksüberholten Cat-Komponenten Geld zu sparen.

Individuelle Finanzierungsoptionen

Berücksichtigen Sie sowohl die Finanzierungsoptionen als auch die alltäglichen Betriebskosten. Überlegen Sie, welche Händlerserviceleistungen in die Kosten der Maschine einbezogen werden und auf lange Sicht die Vorhalte- und Betriebskosten senken können.

Das Beste für Sie – heute und morgen

Reparieren, aufarbeiten oder ersetzen? Ihr Cat-Händler unterstützt Sie bei der Kalkulation der jeweiligen Kosten, damit Sie die für Ihr Unternehmen beste Entscheidung treffen können.

Nachhaltigkeit

In jeder Hinsicht der Zeit voraus

- Der Motor C4.4 ACERT erfüllt die Emissionsnormen Tier 4 Final (USA)/Stufe IV (EU).
- Die Maschine verbraucht bis zu 22 % weniger Kraftstoff als das Vorgängermodell – das bedeutet weniger Emissionen.
- Der Motor kann mit extrem schwefelarmem Dieseldieselkraftstoff (ULSD, Ultra-Low-Sulfur Diesel) mit einem Schwefelanteil von höchstens 10 ppm oder mit einer Biodieselmischung mit extrem schwefelarmem Dieseldieselkraftstoff (bis zu B20) betrieben werden.
- Eine vom Boden aus ablesbare Füllstandsanzeige hilft dem Fahrer, ein Überlaufen beim Betanken zu vermeiden.
- Die Maschine ist auf Überholbarkeit ausgelegt. Zur Verringerung von Abfall und Senkung der Kosten ist eine Generalüberholung der wesentlichen Konstruktionselemente und Hauptbauteile möglich.
- Der 325F L ist eine effiziente, leistungsstarke Maschine, die unter dem Aspekt der Erhaltung unserer natürlichen Ressourcen für die kommenden Generationen konstruiert wurde.

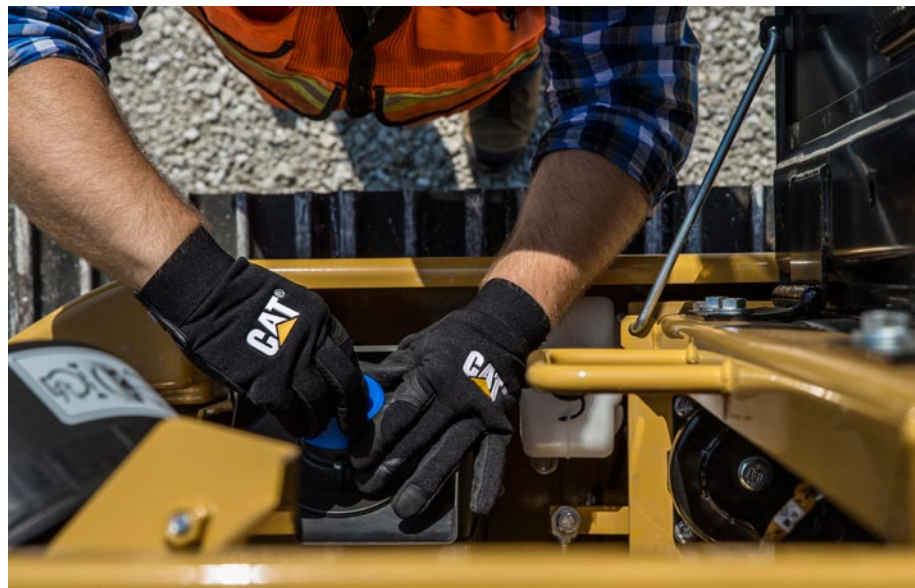

Hydraulikbagger 325F L – Technische Daten

Motor

Motortyp	Cat C4.4 ACERT	
Leistung – ISO 9249 (metrisch)	120 kW	163 PS
Leistung – ISO 14396 (metrisch)	122 kW	166 PS
Bohrung	105 mm	
Hub	127 mm	
Hubraum	4,4 l	

- Der 325F L erfüllt die Emissionsnormen Tier 4 Final/Stufe IV.
- Unter 3000 m Einsatzhöhe ist keine Drosselung der Motorleistung erforderlich.
- Die angegebenen Nennleistungen wurden am Schwungrad gemessen. Bei der Messung war der Motor mit Lüfter, Luftfilter, Schalldämpfer und Drehstromgenerator ausgerüstet.
- Nennleistung bei 1800/min

Hydrauliksystem

Hauptsystem – Maximaler Volumenstrom (Arbeitshydraulik)	429 l/min (214,4 × 2 Pumpen)
Höchstdruck – Ausrüstung – Normalbetrieb	35.000 kPa
Höchstdruck – Ausrüstung – Hubmodus	38.000 kPa
Höchstdruck – Fahren	35.000 kPa
Höchstdruck – Schwenken	25.500 kPa
Vorsteuersystem – Maximaler Volumenstrom	18 l/min
Vorsteuersystem – Höchstdruck	4100 kPa
Auslegerzylinder – Bohrung	125 mm
Auslegerzylinder – Hub	1403 mm
Stielzylinder – Bohrung	140 mm
Stielzylinder – Hub	1504 mm
Löffelzylinder – Bohrung	120 mm
Löffelzylinder – Hub	1104 mm

Antrieb

Steigfähigkeit	30°/70 %
Höchstgeschwindigkeit	5,6 km/h
Maximale Zugkraft	203 kN

Schwenkwerk

Schwendrehzahl	11,2/min
Schwenkmoment	62 kNm

Füllmengen

Kraftstofftankinhalt	328 l
Kühlsystem	30 l
Motoröl	25 l
Schwenkantrieb (je)	8 l
Seitenantrieb (jeweils)	8 l
Hydraulikölkapazität (einschließlich Tank)	280 l
Hydrauliktanköl	128 l
DEF-Tank	19 l

Kette

Kettenoptionen:	600 mm, 790 mm
Anzahl der Bodenplatten (je Seite)	49
Anzahl der Laufrollen (je Seite)	7
Anzahl der Tragrollen (je Seite)	2

Geräuschpegel

Schalldruckpegel am Fahrerohr – ISO 6396:2008	69 dB(A)
Außenschalleistungspegel – ISO 6395:2008*	99 dB(A)

*Gemäß EU-Richtlinie 2000/14/EG, geändert durch Richtlinie 2005/88/EG.

- Die vorschriftsmäßig montierte und gewartete Fahrerkabine von Caterpillar erfüllt bei geschlossenen Türen und Fenstern gemäß ANSI/SAE J1166 OCT98 die zum Zeitpunkt der Herstellung geltenden OSHA- und MSHA-Grenzwerte für den Schalldruckpegel für den Fahrer.
- Bei längerem Betrieb der Maschine ohne Kabine, mit nicht ordnungsgemäß gewarteter Fahrerkabine oder mit geöffneten Türen/Fenstern bzw. in lauter Umgebung ist möglicherweise ein Gehörschutz erforderlich.

Normen

Bremsen	ISO 10265 2008
Fahrerkabine/FOGS (Falling Object Guard Structure, Steinschlagschutz)	ISO 10262 1998
Fahrerkabine/Überrollschutz (ROPS, Rollover Protective Structure)	ISO 12117-2:2008
DEF (Diesel Exhaust Fluid, Abgasreinigungsflüssigkeit)	ISO 22241

Hydraulikbagger 325F L – Technische Daten

Abmessungen

Bei allen Angaben zu Abmessungen handelt es sich um Näherungswerte.

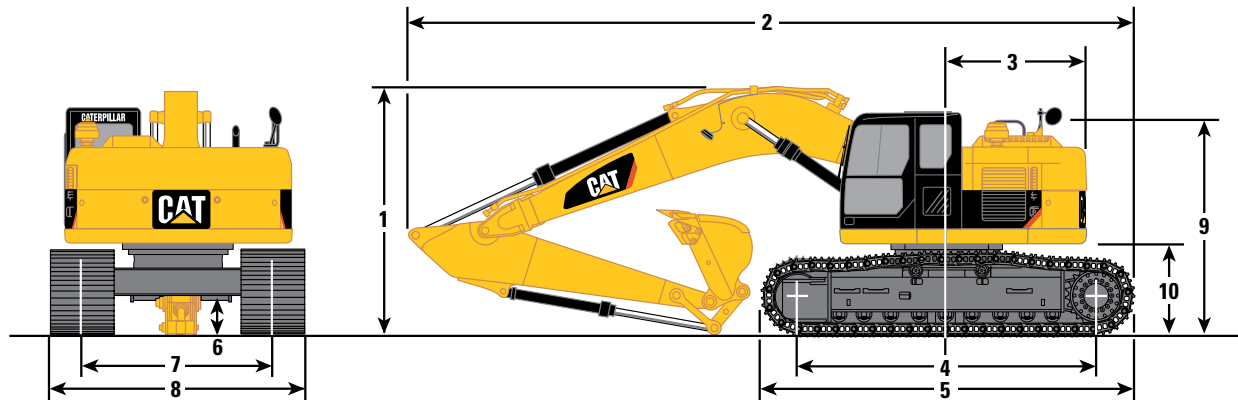

Auslegeroptionen

	Standardausleger 5,7 m	Verstellausleger* 2,4-m-Grundausleger/ 3,3-m-Vorausleger
Stielloptionen	R2.9	R2.9
1 Transporthöhe	3180 mm	3140 mm
Höhe – Oberkante Fahrerkabine	3060 mm	3060 mm
Höhe – Oberkante Ausleger	3180 mm	3140 mm
2 Transportlänge	8920 mm	9180 mm
3 Heckschwenkradius	1720 mm	1720 mm
4 Tragende Kettenlänge	3650 mm	3650 mm
5 Kettenlänge	4460 mm	4460 mm
6 Bodenfreiheit	450 mm	450 mm
7 Spurweite	2380 mm	2380 mm
8 Unterwagenbreite		
600-mm-Bodenplatten	2980 mm	2980 mm
790-mm-Bodenplatten	3170 mm	3170 mm
Oberwagenbreite	2980 mm	2980 mm
9 Handlaufhöhe	3180 mm	3180 mm
10 Lichte Höhe bis Kontergewicht	960 mm	960 mm
Löffeltyp	HD	GD
Löffelinhalt	1,19 m ³	1,3 m ³
Löffelschwenkradius	1570 mm	1560 mm

*Nur für Europa.

Abmessungen können je nach Löffelauswahl variieren.

Arbeitsbereiche

Bei allen Angaben zu Abmessungen handelt es sich um Näherungswerte.

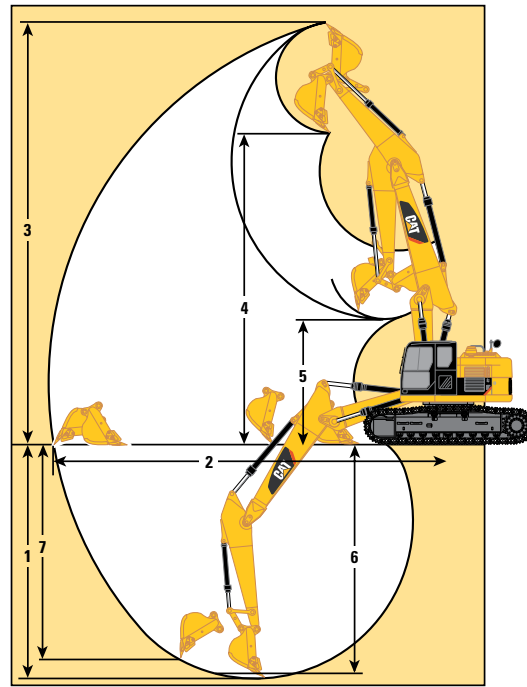
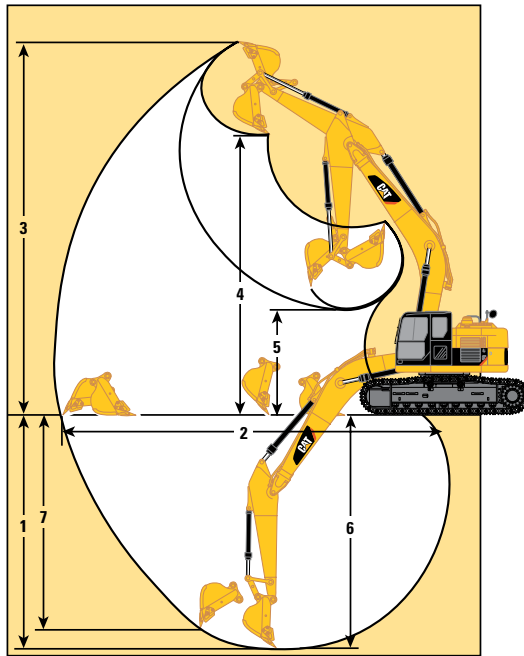

Auslegeroptionen

Standardausleger 5,7 m

Verstellausleger* 2,4-m-Grundausleger/ 3,3-m-Vorausleger

Stieloptionen

	R2.9	R2.9
1 Maximale Grabtiefe	6710 mm	6510 mm
2 Maximale Reichweite auf Standebene	9790 mm	10.130 mm
3 Maximale Ladehöhe	7890 mm	8540 mm
4 Mindestladehöhe	2960 mm	3420 mm
5 Maximale Grabtiefe bei Sohlenlänge 2440 mm	6540 mm	6420 mm
6 Maximale vertikale Grabtiefe	5000 mm	5170 mm
7 Maximale Reichtiefe über Löffelzähne	10.960 mm	11.650 mm
Löffeltyp	HD	GD
Löffelinhalt	1,19 m ³	1,3 m ³
Löffelschwenkradius	1570 mm	1560 mm
Losbrechkraft (ISO)	150 kN	140 kN
Reißkraft (ISO)	106 kN	107 kN

*Nur für Europa.

Abmessungen können je nach Löffelauswahl variieren.

Hydraulikbagger 325F L – Technische Daten

Einsatzgewichte und Bodendruck

Ausleger	Stiel	Löffel	790-mm-Dreistegbodenplatten		600-mm-Dreistegbodenplatten	
			kg	kPa	kg	kPa
R5,7 m	R2,9 m	1,19 m ³	25.907	40,9	25.349	52,7
VA*	R2,9 m	1,3 m ³	–	–	26.246	54,6

*Nur für Europa.









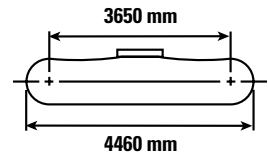
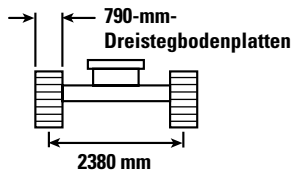
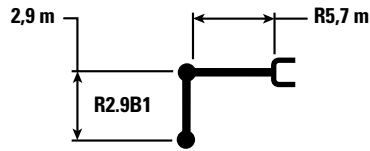



Gewicht der Hauptbauteile

	kg
Oberwagen mit 6,8-t-Kontergewicht (einschließlich vollem Kraftstofftank [310 l] und 75 kg schwerem Fahrer)	13.828
Unterswagen mit 790-mm-Dreistegbodenplatten	7878
Unterswagen mit 600-mm-Dreistegbodenplatten	7320
Grundmaschine mit 6,8-t-Kontergewicht und 790-mm-Dreistegbodenplatten ohne Arbeitsausrüstung	21.706
Grundmaschine mit 6,8-t-Kontergewicht und 600-mm-Dreistegbodenplatten ohne Arbeitsausrüstung	21.148
Zwei Auslegerzylinder	424
Stielzylinder für Reichweite	269
Löffelzylinder für Reichweite	162
6,8-t-Kontergewicht	6800
Standardausleger (einschließlich Leitungen, Bolzen, Stielzylinder)	1740
Standardausleger mit CGC (einschließlich Leitungen, Bolzen, Stielzylinder)	1754
VAB (einschließlich Leitungen, Bolzen, Stielzylinder)	2783
R2.9-Stiel (einschließlich Leitungen, Bolzen, Löffelzylinder und Löffelumlenkung)	975
R2.9-Stiel mit CGC (einschließlich Leitungen, Bolzen, Löffelzylinder und Löffelumlenkung)	982
1,19-m ³ -HD-Löffel	1062
1,3-m ³ -GD-Löffel	916

Hydraulikbagger 325F L – Technische Daten

Traglasten mit Standardausleger – Kontergewicht: 6,8 t – ohne Löffel – Schwerlasthubfunktion eingeschaltet



	1,5 m		3,0 m		4,5 m		6,0 m		7,5 m				mm	
														
9,0 m	kg											*5050	*5050	4490
7,5 m	kg				*6150	*6150	*5350	*5350				*4250	*4250	6280
6,0 m	kg				*6600	*6600	*6350	5700				*3950	*3950	7350
4,5 m	kg			*10.600	*10.600	*8100	*8100	*7000	5550	6250	3950	*3900	3550	8010
3,0 m	kg					*10.200	8000	*7950	5300	6150	3850	*4000	3250	8340
1,5 m	kg					*12.000	7550	8350	5050	6000	3700	*4250	3150	8400
0 m	kg			*7350	*7350	*12.750	7250	8200	4900	5900	3650	*4750	3250	8180
-1,5 m	kg	*7700	*7700	*12.300	*12.300	*12.550	7200	8100	4850	5900	3600	*5600	3550	7660
-3,0 m	kg	*12.850	*12.850	*15.700	14.050	*11.350	7300	8150	4900			6900	4200	6780
-4,5 m	kg			*11.750	*11.750	*8550	7550					*6800	5950	5340



ISO 10567



*Die Last wird nicht durch die Kipplast, sondern durch die hydraulische Traglast begrenzt. Die angegebenen Lasten entsprechen der Norm ISO 10567:2007 für die Traglast von Hydraulikbaggern. Sie betragen maximal 87 % der hydraulischen Traglast oder 75 % der Kipplast. Das Gewicht aller zusätzlichen Hubeinrichtungen muss von den oben angegebenen Traglasten abgezogen werden. Die Traglasten gelten für eine auf festem, eben tragendem Grund stehende Maschine. Die Verwendung eines Arbeitsgeräte-Anbaupunkts zum Befördern/Heben von Gegenständen kann die Hubleistung der Maschine beeinträchtigen.

Das Hubvermögen ändert sich bei den verschiedenen lieferbaren Bodenplatten um höchstens ±5 %.

Spezifische Produktbeschreibungen sind dem entsprechenden Betriebs- und Wartungshandbuch zu entnehmen.

Hydraulikbagger 325F L – Technische Daten

Traglasten mit Standardausleger – Kontergewicht: 6,8 t – ohne Löffel – Schwerlasthubfunktion eingeschaltet (Europa)

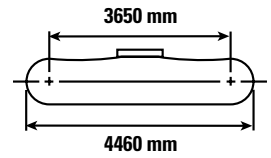
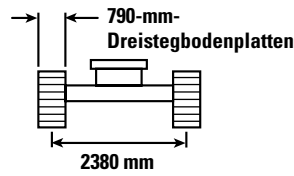
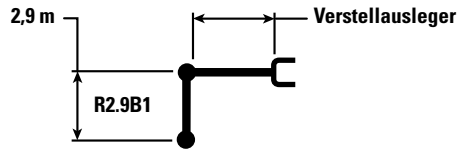

Hubhöhe	Einheit	1,5 m		3,0 m		4,5 m		6,0 m		7,5 m		325F L		mm
		Hyd.	Kippl.	Hyd.	Kippl.	Hyd.	Kippl.	Hyd.	Kippl.	Hyd.	Kippl.	Hyd.	Kippl.	
9,0 m	kg					*5350	*5350					*5300	*5300	5110
7,5 m	kg					*7400	*7400	*4500	*4500			*4600	*4600	6740
6,0 m	kg					*7550	*7550	*5300	*5300	*4400	3900	*4300	3650	7750
4,5 m	kg			*11.550	*11.550	*7350	*7350	*5250	*5250	*4400	3800	*4250	3150	8370
3,0 m	kg			*10.450	*10.450	*7150	*7150	*5400	5100	*4650	3650	*4300	2900	8690
1,5 m	kg			*6350	*6350	*8050	7150	*6100	4800	*5300	3550	*4550	2850	8740
0 m	kg	*7150	*7150	*6000	*6000	*10.400	6850	*7100	4650	5750	3450	4800	2900	8530
-1,5 m	kg	*9500	*9500	*10.100	*10.100	*11.150	6850	7850	4550	5700	3400	5250	3150	8040
-3,0 m	kg	*15.050	*15.050	*13.000	*13.000	*8750	6950	*6750	4650			*5150	3750	7130
-4,5 m	kg	*22.500	*22.500	*13.200	*13.200	*8600	7250					*7850	6450	4910



ISO 10567



*Die Last wird nicht durch die Kipplast, sondern durch die hydraulische Traglast begrenzt. Die angegebenen Lasten entsprechen der Norm ISO 10567:2007 für die Traglast von Hydraulikbaggern. Sie betragen maximal 87 % der hydraulischen Traglast oder 75 % der Kipplast. Das Gewicht aller zusätzlichen Hubeinrichtungen muss von den oben angegebenen Traglasten abgezogen werden. Die Traglasten gelten für eine auf festem, eben tragendem Grund stehende Maschine. Die Verwendung eines Arbeitsgeräte-Anbaupunkts zum Befördern/Heben von Gegenständen kann die Hubleistung der Maschine beeinträchtigen.

Der VA-Zylinder ist flexibel.

Die Traglast ändert sich bei den verschiedenen lieferbaren Bodenplatten um höchstens ±5 %.

Spezifische Produktbeschreibungen sind dem entsprechenden Betriebs- und Wartungshandbuch zu entnehmen.

Hydraulikbagger 325F L – Technische Daten

Traglasten mit Standardausleger – Kontergewicht: 6,8 t – ohne Löffel – Schwerlasthubfunktion eingeschaltet (Europa)

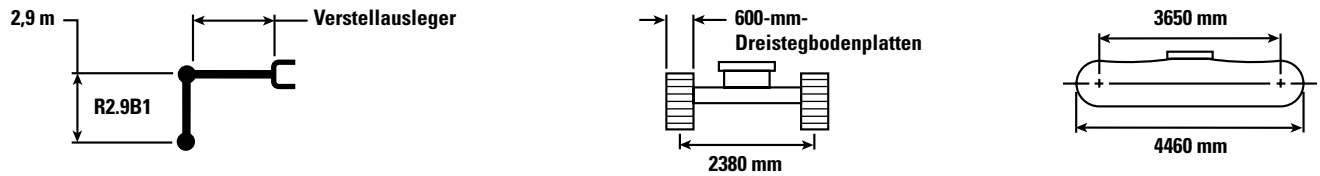

Hubhöhe	Einheit	1,5 m		3,0 m		4,5 m		6,0 m		7,5 m		mm		
		Hydraulische	Kipplast	Hydraulische	Kipplast	Hydraulische	Kipplast	Hydraulische	Kipplast	Hydraulische	Kipplast	Hydraulische	Kipplast	
9,0 m	kg					*5350	*5350					*5300	*5300	5110
7,5 m	kg					*7400	*7400	*4500	*4500			*4600	4550	6740
6,0 m	kg					*7550	*7550	*5300	*5300	*4400	3800	*4300	3550	7750
4,5 m	kg			*11.550	*11.550	*7350	*7350	*5250	*5250	*4400	3700	*4250	3100	8370
3,0 m	kg			*10.450	*10.450	*7150	*7150	*5400	5000	*4650	3600	*4300	2850	8690
1,5 m	kg			*6350	*6350	*8050	6950	*6100	4700	*5300	3450	*4550	2750	8740
0 m	kg	*7150	*7150	*6000	*6000	*10.400	6700	*7100	4500	5600	3350	4700	2800	8530
-1,5 m	kg	*9500	*9500	*10.100	*10.100	*11.150	6650	7700	4450	5600	3300	5100	3050	8040
-3,0 m	kg	*15.050	*15.050	*13.000	*13.000	*8750	6750	*6750	4500			*5150	3650	7130
-4,5 m	kg	*22.500	*22.500	*13.200	*13.200	*8600	7100					*7850	6300	4910



ISO 10567



*Die Last wird nicht durch die Kipplast, sondern durch die hydraulische Traglast begrenzt. Die angegebenen Lasten entsprechen der Norm ISO 10567:2007 für die Traglast von Hydraulikbaggern. Sie betragen maximal 87 % der hydraulischen Traglast oder 75 % der Kipplast. Das Gewicht aller zusätzlichen Hubeinrichtungen muss von den oben angegebenen Traglasten abgezogen werden. Die Traglasten gelten für eine auf festem, eben tragendem Grund stehende Maschine. Die Verwendung eines Arbeitsgeräte-Anbaupunkts zum Befördern/Heben von Gegenständen kann die Hubleistung der Maschine beeinträchtigen.

Der VA-Zylinder ist flexibel.

Die Traglast ändert sich bei den verschiedenen lieferbaren Bodenplatten um höchstens ±5 %.

Spezifische Produktbeschreibungen sind dem entsprechenden Betriebs- und Wartungshandbuch zu entnehmen.

Hydraulikbagger 325F L – Technische Daten

Technische Daten und Kompatibilität Löffel 325F L (Europa)

						325F L	
Ketten						600-mm-Dreisteg	
	Umlenkung	Breite	Kapazität	Gewicht	Füllung	Standardausleger	Verstellausleger
		mm	m ³	kg	%	R2.9	R2.9
Ohne Schnellwechsler							
General Duty (GD, Universaleinsatz)	B	600	0,46	549	100	●	●
	B	750	0,64	620	100	●	●
	B	900	0,81	666	100	●	●
	B	1200	1,19	800	100	⊙	⊖
	B	1300	1,30	832	100	⊙	⊖
General Duty (GD, Universaleinsatz)	B	600	0,46	546	100	●	●
	B	750	0,64	617	100	●	●
	B	1000	0,93	710	100	●	●
	B	1200	1,19	799	100	⊙	⊖
Heavy Duty (HD, Schwereinsatz)	B	1050	1,00	879	100	●	⊙
	B	1200	1,19	906	100	⊙	⊖
	B	1200	1,19	917	100	⊙	⊖
	B	1200	1,19	970	100	⊙	⊖
	B	1300	1,30	960	100	⊖	○
Severe Duty (SD, Schwersteinsatz)	B	1050	1,00	962	90	●	⊙
Maximale Last bei Bolzenbefestigung (Nutzlast plus Löffelgewicht)					kg	3124	2693
Mit Schnellwechsler (CW40, CW40s)							
General Duty (GD, Universaleinsatz)	B	600	0,46	502	100	●	●
	B	750	0,64	587	100	●	●
	B	900	0,81	653	100	●	●
	B	1200	1,19	767	100	⊙	○
	B	1300	1,30	798	100	⊖	○
Heavy Duty (HD, Schwereinsatz)	B	600	0,46	584	100	●	●
	B	1200	1,19	873	100	⊖	○
	B	1300	1,30	927	100	⊖	○
Maximale Last mit Schnellwechsler (Nutzlast plus Löffelgewicht)					kg	2872	2441

Die angegebenen Lasten entsprechen der Norm EN474 für Hydraulikbagger und betragen maximal 87 % der hydraulischen Traglast oder 75 % der Kipplast bei auf der Standebene vollständig ausgefahrener Arbeitsausrüstung mit eingezogenem Löffel.

Löffelinhalt gemäß ISO 7451.

Löffelgewicht mit langen Zahnsitzen.

Maximales Materialschüttgewicht:

- 2100 kg/m³
- ⊙ 1800 kg/m³
- ⊖ 1500 kg/m³
- 1200 kg/m³

Caterpillar empfiehlt die Verwendung geeigneter Arbeitsgeräte, damit die Kunden den maximalen Wert aus unseren Produkten erhalten. Die Verwendung von Arbeitsgeräten, einschließlich Löffeln, die außerhalb der Empfehlung und Technischen Daten von Caterpillar für Gewicht, Abmessungen, Volumenstrom, Druck usw. liegen, kann zu einer nicht optimalen Leistung führen, einschließlich, ohne jedoch darauf beschränkt zu sein, Produktion, Standsicherheit, Zuverlässigkeit und Langlebigkeit von Bauteilen. Nicht bestimmungsgemäße Verwendung eines Arbeitsgeräts führt zum Ausbogen, Ausbrechen, Verdrehen und/oder Verhaken von schweren Lasten und verkürzt die Lebensdauer von Ausleger und Stiel.

Technische Daten und Kompatibilität Löffel 325F L (Hongkong und Taiwan)

						325F L
Ketten						600-mm-Dreisteg
	Umlenkung	Breite	Kapazität	Gewicht	Füllung	Standardausleger
		mm	m ³	kg	%	R2.9
Ohne Schnellwechsler						
General Duty (GD, Universaleinsatz)	B	600	0,46	546	100	●
	B	1050	1,00	731	100	●
	B	1200	1,19	799	100	⊙
Heavy Duty (HD, Schwereinsatz)	B	1050	1,00	879	100	●
	B	1200	1,19	970	100	⊙
Severe Duty (SD, Schwersteinsatz)	B	1050	1,00	962	90	●
Maximale Last bei Bolzenbefestigung (Nutzlast plus Löffelgewicht)					kg	3124

Die angegebenen Lasten entsprechen der Norm EN474 für Hydraulikbagger und betragen maximal 87 % der hydraulischen Traglast oder 75 % der Kipplast bei auf der Standebene vollständig ausgefahrener Arbeitsausrüstung mit eingezogenem Löffel.

Löffelinhalt gemäß ISO 7451.

Löffelgewicht mit langen Zahnsitzen.

Maximales Materialschüttgewicht:

- 2100 kg/m³
- ⊙ 1800 kg/m³

Caterpillar empfiehlt die Verwendung geeigneter Arbeitsgeräte, damit die Kunden den maximalen Wert aus unseren Produkten erhalten. Die Verwendung von Arbeitsgeräten, einschließlich Löffeln, die außerhalb der Empfehlung und Technischen Daten von Caterpillar für Gewicht, Abmessungen, Volumenstrom, Druck usw. liegen, kann zu einer nicht optimalen Leistung führen, einschließlich, ohne jedoch darauf beschränkt zu sein, Produktion, Standsicherheit, Zuverlässigkeit und Langlebigkeit von Bauteilen. Nicht bestimmungsgemäße Verwendung eines Arbeitsgeräts führt zum Ausbogen, Ausbrechen, Verdrehen und/oder Verhaken von schweren Lasten und verkürzt die Lebensdauer von Ausleger und Stiel.

Hydraulikbagger 325F L – Technische Daten

Arbeitsgeräte-Zuordnung 325F L

Auslegerausführung	Standardausleger	Verstellausleger*
Stielausführung	Standard	Standard
Stiellänge	2,9 m	2,9 m
Hydraulikhammer	H120E s H130E s	H120E s H130E s
Universalschere	MP318 CC-Backe MP318 D-Backe MP318 P-Backe MP318 S-Backe MP318 U-Backe	MP318 CC-Backe MP318 D-Backe MP318 P-Backe MP318 S-Backe MP318 U-Backe
Pulverisierer	P215	P215
Brecher	P315	P315
Abbruch-Sortiergreifer	G315B-D/R G315B-WH G315B-D/R, fester CAN-Feldbus G320B-D/R	G315B-D/R G315B-WH G315B-D/R, fester CAN-Feldbus
Abbruchschrottschere	S320B S325B S340B	S320B S325B
Verdichterplatte	CVP110	CVP110
Mehrschalengreifer		
Aufreißer		
Spezieller Schnellwechsler	CW-40 CW-40s CWAC-40 (automatische Verbindung)	

Diese Arbeitsgeräte sind für den 325F L lieferbar.
Fragen Sie Ihren Cat-Händler nach dem passenden Gerät.

*Nur für Europa.

Die oben dargestellte Zuordnungstabelle dient nur zur Information und hängt von der jeweiligen Ausleger-/Stiel-/Umlenkungskonfiguration ab. Fragen Sie Ihren Cat-Händler nach den in Ihrer Region jeweils angebotenen passenden Arbeitsgeräten.

Standardausrüstung

Standardausrüstung kann je nach Auslieferungsland variieren. Nähere Auskünfte erhalten Sie bei Ihrem Cat-Händler.

MOTOR

- C4.4 ACERT, Doppelturbo-Dieselmotor
- Erfüllt die Emissionsnormen Tier 4 Final/Stufe IV
- Leistung bis 3000 m Höhe ohne Höhenlagendrosselung
- Leerlaufaste mit automatischer Motorabschaltung
- Elektrische Betankungspumpe mit Abschaltautomatik
- Wasserabscheider in der Kraftstoffleitung einschließlich Wasserstandsensoren und Anzeige
- Schnellwechselluftfilter mit Radialdichtring
- Luftvorreiniger
- Kühlsystem in Parallelanordnung
- Standard-, Spar- und Hochleistungseinstellung
- Vorfilter mit Wasserabscheider und Wasserabscheider-Anzeigeschalter
- Zwei Fahrstufen
- Kraftstoffdifferenzdruck-Anzeigeschalter in der Kraftstoffleitung
- Hochleistungskühlsystem bis 52 °C, mit Drosselung ab 48 °C

HYDRAULIKSYSTEM

- Elektrischer Energieverwertungskreis des Auslegers
- Energieverwertung im Stielkreis
- Rückschwenk-Dämpfungsventil
- Automatische Feststellbremse des Schwenkwerks
- Hochleistungs-Rücklaufilter für Hydrauliköl
- Vorrüstung für weitere Zusatz-Hydraulikkreise
- Bioölfähig bis zu B20
- Schwerlasthubmodus
- Probenzapfventile für planmäßige Öldiagnose (S·O·SSM, Scheduled Oil Sampling)

SICHERHEIT

- Rückfahrkamera
- Handläufe
- Rutschhemmende Trittleche auf Wartungsplattform
- Sperrhebel für alle Funktionen
- Motorstoppschalter in Fahrerkabine, vom Boden aus zugänglich
- Signal-/Warnhorn
- Fremdstart
- Notausstiegshammer in Fahrerkabine

FAHRERKABINE

- ROPS-zertifizierte Fahrerkabine
- Spiegel
- Fahrerkabine mit Druckbelüftung und Filterung
- Verbundglas-Frontscheibe oben, andere Scheiben aus gehärtetem Glas
- Schiebefenster (linke Fahrerkabinentür oben)
- Untere Windschutzscheibe herausnehmbar, Halterung zur Aufbewahrung in der Fahrerkabine
- Öffnbares Dachfenster als Notausstieg
- Innenraum:
 - Notausstiegshammer
 - Kleiderhaken
 - Getränkehalter
 - Dokumentenfach
 - Innenbeleuchtung
 - AM/FM-Radiovorrüstung (DIN-Größe)
 - Zwei 12-V-Stereolautsprecher
 - Ablage für Verpflegungsbox oder Werkzeugkasten
 - Stromversorgung mit 12 V, zwei Steckdosen (10 A)
 - Joystick mit Rändelradmodulation für kombinierte Zusatzsteuerung
 - Sonnenrollo
 - Klimaanlage, Heizung und Entfroster mit Klimaanlage
- Sitz:
 - Sicherheitsgurt (51 mm breit)
 - Verstellbare Armlehne
 - Höhenverstellbare Joystickkonsolen
 - Sperrhebel für alle Funktionen
 - Fahrsteuerpedale mit abnehmbaren Handhebeln
 - Vorrüstung für zwei Zusatzpedale
 - Zwei Fahrgeschwindigkeiten
 - Fußmatte, waschbar
 - Verstellbarer Sitz mit hoher Rückenlehne, beheizbar und luftgefedert

• Monitor:

- Uhr
- Videofähig
- LC-Farbdisplay mit Anzeige für Warnhinweise, Filter-/Flüssigkeitswechsel und Arbeitsstunden
- Sprachdisplay (Vollgrafik und Vollfarbdisplay)
- Maschinenzustand, Fehlercode und Tool-Modus-Einstellungsinformation
- Füllstandprüfung bei Start für Hydrauliköl, Motoröl und Motorkühlmittel
- Warnanzeige, Filter-/Flüssigkeitswechsel und Arbeitsstunden
- Kraftstoffverbrauchsanzeige
- Windschutzscheibe:
 - Zweiteilig (70-30), verschiebbar, untere Windschutzscheibe herausnehmbar, Halterung zur Aufbewahrung in der Fahrerkabine

ELEKTRIK

- 85-A-Drehstromgenerator
- Schutzschalter
- Vorrüstung elektrischer Anschluss Rundumkennleuchte
- Standardbatterie, wartungsfrei

UNTERWAGEN/OBERWAGEN

- Fettgeschmierte Unterwagenkette, Harzdichtung
- HD-Laufrollen
- Drehdurchführungsschutz
- HD-Unterbodenschutzbleche

BELEUCHTUNG

- Zwei Kabinenscheinwerfer, zwei Auslegerscheinwerfer, ein Rahmenscheinwerfer mit 90-Sekunden-Ausschaltverzögerung (Halogen)

INTEGRIERTE TECHNOLOGIEN

- Product Link
- Rückfahrkamera

KONTERGEWICHT

- 6,8 t

Sonderausrüstung

Sonderausrüstung kann variieren. Nähere Auskünfte erhalten Sie bei Ihrem Cat-Händler.

MOTOR/HYDRAULIK

- Vorbeugende Wartung, Schnellablassvorrichtungen, Motor- und Hydrauliköl (QuickEvac™)

HYDRAULIKSYSTEM

- HP-Hydraulikleitungen für Kran
- Kombi-Hydraulikleitungen für Kran
- Schnellwechsler-Hydraulikleitungen für Kran
- Spezielle CW-Schnellwechslersteuerung

KETTEN

- 600-mm-Dreistegbodenplatten
- Dreistegbodenplatten, 790 mm

ARBEITSAUSRÜSTUNG

- 5,7-m-Standardausleger (mit BLCV/SLCV/SmartBoom™)
 - R2.9-Stiel (mit oder ohne Cat Grade Control)
- Verstellausleger (mit BLCV/SLCV/Smart Boom*)
 - R2.9-Stiel
- Löffelumlenkung
 - B1-Löffelumlenkung mit Huböse
- Spezieller CW-Schnellwechsler

SCHUTZVORRICHTUNGEN

- Kettenführungen:
 - Segmentiert, zweiteilig
 - Ganze Länge
- FOGS möglich
- Schutzgitter möglich
- Vandalismusschutz möglich

ELEKTRIK

- Kaltwetterstartsystem, -32 °C

INTEGRIERTE TECHNOLOGIEN

- Cat Grade Control Depth and Slope

FAHRERKABINE

- Geradeausfahrpedal

*Nur für Europa.

Weitere Informationen zu Cat-Produkten, -Händlerservice und -Industrielösungen erhalten Sie unter www.cat.com

© 2015 Caterpillar

Alle Rechte vorbehalten

Änderungen der Werkstoffe und technischen Daten ohne vorherige Ankündigung vorbehalten. Abgebildete Maschinen können Sonderausrüstung aufweisen. Ihr Cat-Händler informiert Sie gern über lieferbare Sonderausrüstung.

CAT, CATERPILLAR, SAFETY.CAT.COM, die entsprechenden Logos, "Caterpillar Yellow" und das "Power Edge"-Handelszeichen sowie die hierin verwendeten Unternehmens- und Produktidentitäten sind Markenzeichen von Caterpillar Inc. und dürfen nicht ohne Genehmigung verwendet werden.

VisionLink ist ein in den USA und anderen Ländern eingetragenes Markenzeichen von Trimble Navigation Limited.

AGHQ7622 (09-2015)
(Übersetzung: 10-2015)

